

RAL50
M24

Réfrigérant Par Air Pour Débit D' Huile 250L/min

Heat Exchanger For Oil Flow 250L/min

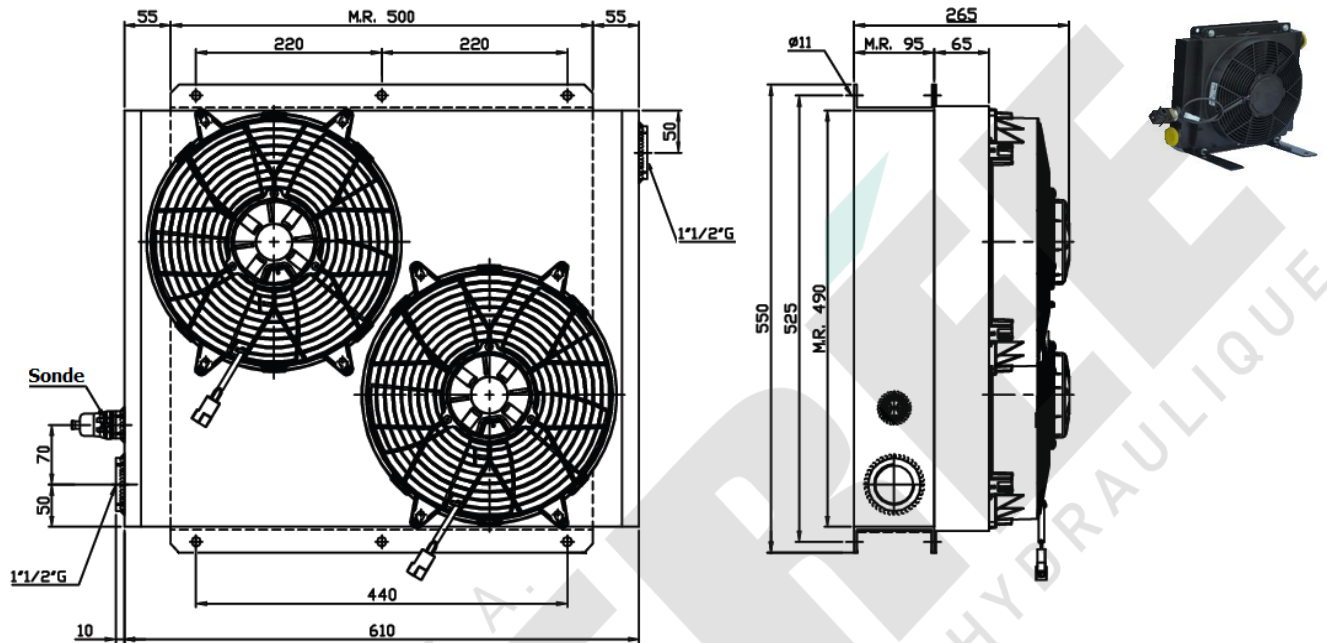

Code	DEBIT / FLOW		MOTEUR / MOTOR		CONDITIONS D' UTILISATION		DIMENSIONS
	HUILE / OIL (l / min)	AIR (m ³ /h)	TENSION / VOLTAGE	COURANT / CURRENT	PRESSION / PRESSURE		Ø Hélice (mm)
					TRAVAIL	TEST	
RAL50M24	250	2X 2060	24VDC	2X 15,2A	26 bar	39 bar	2X 280

Matériau - Material : Aluminium SONDE 40 - 48 °C (FILET - THREAD : M22X1,5)

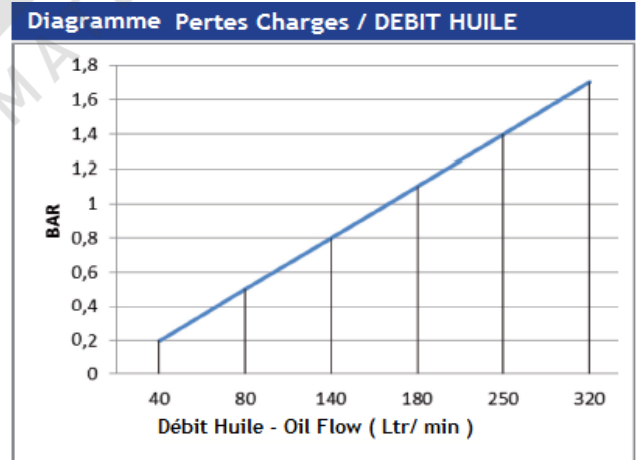
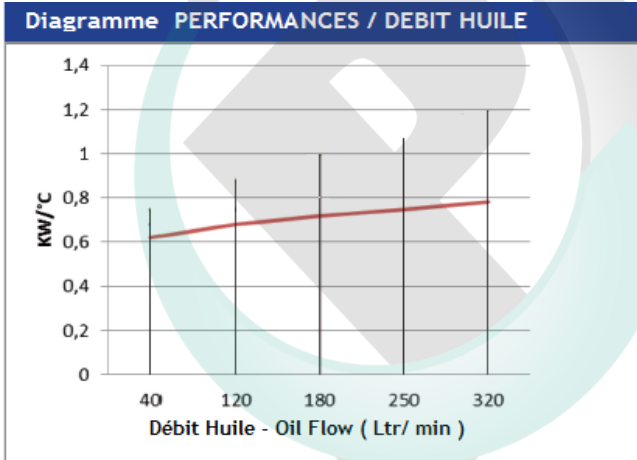

Toutes les données de cette fiche sont à caractère informatif et peuvent être modifiées sans avis préalable.
Une utilisation incorrecte du produit n'engage en aucun cas la responsabilité de la S.A. Perée,
sauf celle liée directement à un défaut de fabrication.